

# Hisense

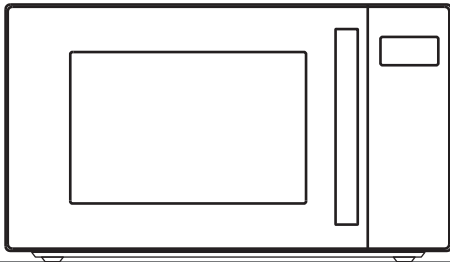

H23MOBS5H



Navodila za uporabo/Mikrovalovna pečica	
<b>SL</b> .....	112

SPOŠTOVANI  
KUPEC

Iskreno se vam zahvaljujemo za nakup. Verjamemo, da se boste zelo kmalu sami prepričali, da se lahko resnično zanesete na naše izdelke. Da bi vam olajšali uporabo naprave, vam prilagamo ta izčrpna navodila za uporabo.

Navodila vam bodo pomagala pri seznanjanju s svojo novo napravo. Prosimo, da jih pred prvo uporabo naprave natančno preberete.

V vsakem primeru preverite, ali je bila naprava dostavljena nepoškodovana. Če opazite kakršno koli škodo, ki je nastala med prevozom, se obrnite na svojega prodajnega zastopnika ali regionalno skladišče, od koder je bil izdelek dostavljen. Telefonsko številko boste našli na računu ali poročilu o dostavi.

Želimo vam veliko zadovoljstva z vašim novim gospodinjskim aparatom.



Naprava za gospodinjsko uporabo za ogrevanje hrane in pijač z uporabo elektromagnetne energije, samo za notranjo uporabo.

NAVODILA ZA  
UPORABO

Ta navodila so namenjena uporabniku. Opisujejo pečico in kako jo uporabljati. Uporabljajo se za različne vrste naprav, zato boste morda našli nekaj opisov funkcij, ki morda ne veljajo za vašo napravo.

Pridržujemo si pravico do morebitnih sprememb in napak v navodilih za uporabo.



Nikoli se ne dotikajte površin grelnih ali kuhalnih aparatov. Med delovanjem bodo postale vroče. Otroci naj se ne približujejo napravi. Obstaja nevarnost opeklin!



Mikrovalovna energija in visoka napetost! Ne odstranjujte pokrova.

**OPOZORILO!** Naprava in njeni dostopni deli se med uporabo segrejejo. Paziti je treba, da se ne dotikate grelnih elementov. Otroci, mlajši od 8 let, naj bodo ves čas pod nadzorom. Otroke je treba nadzorovati in zagotoviti, da se ne igrajo z napravo.

To napravo lahko uporabljajo otroci, stari 8 let in več, in osebe z zmanjšanimi fizičnimi, čutilnimi ali mentalnimi zmožnostmi ali osebe brez izkušenj ali znanja, če so pravilno nadzorovani(e) ali če so prejeli(e) navodila o varni uporabi naprave in razumejo tveganje, ki ga s tem prevzemajo. Otroci naj se ne igrajo z napravo. Otroci naj ne izvajajo vzdrževalnih in čistilnih del, razen če so starejši od 8 let in ustrezno nadzorovani.

Napravo in njen napajalni kabel držite zunaj dosega otrok, mlajših od 8 let.

- **OPOZORILO:** Ko naprava deluje v kombiniranem načinu, smejo otroci pečico uporabljati samo pod nadzorom odrasle osebe zaradi ustvarjene temperature; (samo za model s funkcijo žara).

- **OPOZORILO:** Če so vrata ali tesnila vrat poškodovana, pečice ne smete uporabljati, dokler je ne popravi ustrezno usposobljena oseba;
- **OPOZORILO:** Servisne posege ali popravila naprave, pri katerih je treba sneti zaščitne pokrove, ki ščitijo pred mikrovalovnim sevanjem, sme izvajati le ustrezno usposobljen serviser, saj je sicer takšen poseg izjemno nevaren;
- **OPOZORILO:** Tekočin in druge hrane nikoli ne segrevajte v tesno zaprtih posodah, saj lahko te eksplodirajo.
- Otroke je treba nadzorovati in zagotoviti, da se ne igrajo z napravo.
- Ne odstranjujte nog pečice in ne blokirajte zračnikov.
- Uporabljajte le pripomočke, ki so primerni za uporabo v mikrovalovni pečici.
- Pri segrevanju hrane v plastičnih ali papirnatih posodah bodite pozorni na pečico zaradi možnosti vžiga;
- Če opazite dim, izklopite ali izključite napravo in ne odpirajte vrat pečice, da zadušite plamen;
- Segrevanje pijač z mikrovalovi lahko povzroči zapoznelo eruptivno reakcijo, zato je treba paziti pri ravnanju s posodo;
- Vsebinsko stekleničk za hranjenje in kozarcev za otroško hrano je treba premešati ali pretresti in pred zaužitjem preveriti temperaturo, da se preprečijo opekline;

- Jajca v lupini in cela trdo kuhana jajca se ne smejo segrevati v mikrovalovnih pečicah, ker lahko eksplodirajo, tudi po koncu mikrovalovnega ogrevanja;
- Pri čiščenju površin vrat, tesnil vrat in notranjosti pečice uporabljajte samo blaga, neabrazivna mila ali detergente, ki jih nanesete z gobico ali mehko krpo.
- Redno čistite pečico in iz nje odstranite vse ostanke hrane;
- Če ne vzdržujete čistoče v pečici, lahko to privede do propadanja njenih površin, to pa lahko negativno vpliva na življenjsko dobo naprave ter privede do potencialno nevarnih situacij;
- Če je električni kabel poškodovan, ga mora proizvajalec, njegov servisni zastopnik ali podobno usposobljena oseba zamenjati, da ne pride do nevarnosti.
- Kabel ne sme viseti čez rob mize ali delovne površine.
- Naprave nikoli ne priključite na zunanje časovno stikalo ali sistem daljinskega upravljanja, da se izognete nevarnim situacijam.
- Nikoli ne zamenjajte žarnice v notranjosti pečice. Vedno jo mora zamenjati serviser Hisense.
- Naprave ne čistite s parnimi čistilniki, visokotlačnimi čistilniki, ostrimi predmeti, abrazivnimi čistilnimi sredstvi ter abrazivnimi gobicami in odstranjevalci madežev.

Spodaj so, tako kot pri vseh napravah, določena pravila, ki jih je treba upoštevati, in zaščitni ukrepi za zagotovitev najboljšega delovanja pečice:

1. Pri uporabi pečice imejte vedno nameščen stekleni pladenj, ročice valjev, sklopko in vodilne tirnice.
2. Pečice ne uporabljajte iz kakršnega koli drugega razloga, kot je priprava hrane, na primer za sušenje oblačil, papirja ali drugih neživilskih predmetov ali za sterilizacijo.
3. Pečice ne uporabljajte, ko je prazna. To lahko poškoduje pečico.
4. Ne uporabljajte pečice za kakršno koli shranjevanje, npr. papirja, kuharskih knjig itd.
5. Ne kuhajte hrane, obdane z membrano, kot so jajčni rumenjaki, krompir, piščančja jetra itd., ne da bi živilo prej večkrat prebodli z vilicami.
6. Ne vstavljajte nobenega predmeta v odprtine na zunanjem ohišju.
7. Nikoli ne odstranjujte delov iz pečice, kot so noge, spojke, vijaki itd.
8. Hrane ne kuhajte neposredno na steklenem pladnju. Hrano položite v/na ustrezno posodo za kuhanje, preden jo položite v pečico. **POMEMBNO - POSODE, KI JIH NE SMETE UPORABLJATI V MIKROVALOVNI PEČICI**
  - Ne uporabljajte kovinskih posod ali posod s kovinskimi ročaji.
  - Ne uporabljajte posode ali pripomočkov s kovinskimi oblogami.
  - Na plastičnih vrečkah ne uporabljajte žičnih spojk, prekritih s papirjem.
  - Ne uporabljajte melaminskih posod, saj vsebujejo material, ki absorbira mikrovalovno energijo. To lahko povzroči, da posode razpokajo ali zoglenijo, kar med drugim tudi upočasni hitrost kuhanja.
  - Ne uporabljajte namiznega pribora Centura. Njegova prevleka namreč ni primerna za uporabo v mikrovalovni pečici. Ne uporabljajte posode Corelle Livingware z zaprtimi ročaji.
  - Ne kuhajte v posodi z omejeno odprtino, kot so steklenice z zamaškom ali zaprte steklenice, ker lahko eksplodirajo, če se segrejejo v mikrovalovni pečici.
  - Ne uporabljajte običajnih termometrov za meso.
  - Na voljo so posebni termometri za kuhanje v mikrovalovni pečici. Ti se lahko uporabijo.
9. Pripomočke za mikrovalovno pečico uporabljajte samo v skladu z navodili proizvajalca.
10. Pečica ni primerna za cvrtje hrane.
11. Ne pozabite, da mikrovalovna pečica segreva le tekočino v posodi in ne posode same. Zato, čeprav pokrov posode ni

- vroč na dotik, ko ga vzamete iz pečice, ne pozabite, da bo hrana/tekočina v posodi sprostila enako količino pare in/ali vroče tekočine, ko odstranite pokrov, kot pri običajnem kuhanju.
12. Vedno preizkusite temperaturo kuhane hrane sami, še posebej, če ogrevate ali kuhate hrano/tekočino za dojenčke. Priporočljivo je, da nikoli ne zaužijete hrane/tekočine neposredno iz pečice, ampak pustite, da stoji nekaj minut in premešate hrano/tekočino, da enakomerno porazdelite toploto.
  13. Živila, ki vsebujejo mešanico maščobe in vode, npr. jušna osnova, morajo po izklopu stati v pečici 30-60 sekund. To omogoča, da se zmes usede in prepreči penjenje, ko damo žlico v hrano/tekočino ali dodamo kocko z jušno osnovo.
  14. Pri pripravi/kuhanju hrane/tekočine ne pozabite, da obstajajo določena živila, npr. narastki, marmelada in mleto meso, ki se zelo hitro segrejejo. Pri segrevanju ali kuhanju živil z visoko vsebnostjo maščob ali sladkorja ne uporabljajte plastičnih posod.
  15. Kuhinjski pripomočki se lahko segrejejo zaradi toplote, ki se prenaša iz ogrevane hrane. To še posebej velja, če plastična folija pokriva vrh in ročaje pripomočka. Za rokovanje s posodo bodo morda potrebna držala.
  16. Za zmanjšanje nevarnosti požara v pečici:
    - a) Ne prekuhajte hrane. Z mikrovalovno pečico ravnajte previdno, če so v pečico nameščeni papir, plastika ali drugi gorljivi materiali, ki olajšajo kuhanje.
    - b) Preden vrečko položite v pečico, z nje odstranite papirnate spojke.
    - c) Če se materiali v pečici vnamejo, pustite vrata pečice zaprta, izklopite pečico na stenskem stikalu ali izklopite napajanje na plošči varovalke ali odklopnika.

# UPRAVLJALNA PLOŠČA

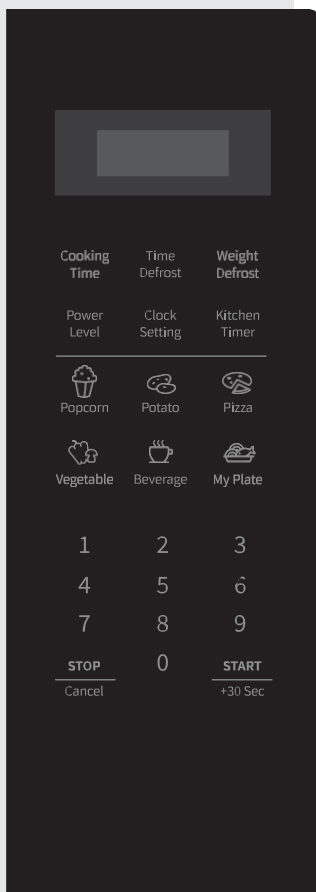

## ZASLON

Prikazuje uro, čas kuhanja in nastavitvev.

## ČAS PEKE

S to tipko kuhajte hrano glede na čas.

## ODMRZOVANJE PO ČASU

S to tipko odmrzujete hrano glede na čas.

## ODMRZOVANJE PO TEŽI

S to tipko odmrzujete hrano glede na težo.

## STOPNJA MOČI

S to tipko izberite stopnjo moči mikrovalovne pečice.

## NASTAVITEV URE

S to tipko nastavite uro.

## MINUTNIK

S to tipko nastavite funkcijo časovnika.

## IKONE

S temi tipkami nastavite čas in težo hrane ter izberite programe samodejnega menija.

## 0 - 9

S temi tipkami vnesite čas in težo kuhanja.

## USTAVI/PREKLIČI

S to tipko odmrzujete hrano glede na težo.

## 0 (FUNKCIJA POMNILNIKA)

S to tipko izberite programe v pomnilniku.

## ZAČNI/+30 SEK.

S to tipko lahko hitro začnete kuhati 30 sekund, podaljšate čas kuhanja za 30 sekund (z vsakim dotikom) ali potrdite nastavitve kuhanja.

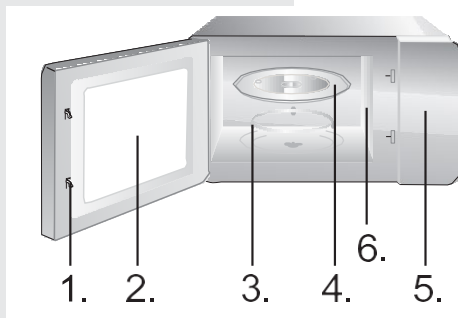

1. Sistem za zaklepanje vrat
2. Okno pečice
3. Vrtljivi obroč
4. Stekljeni pladenj
5. Upravljalna plošča
6. Valovni vodnik (ne odstranjujte sljudne plošče, ki pokriva valovni vodnik)

## URA

**Pečica je opremljena z digitalno uro. Ko je pečica v stanju pripravljenosti, lahko uro nastavite v 12-urnem načinu s pritiskom na tipko Nastavitev ure.**

1. Pritisnite tipko Nastavitev ure in številke bodo začele utripati.
2. Pritisnite številske tipke (0–9), da vnesete čas. Če želite vnesti trenutni čas 12:30, pritisnite "1", "2", "3" in "0". Nastavljene ure morajo biti med 1 in 12, nastavljene minute pa med 0 in 59.
3. Ponovno pritisnite tipko Nastavitev ure, da zaključite z nastavitvijo časa. Utripati začne ":". Nastavitev ure je končana.

### **OPOMBA:**

Pred uporabo se prepričajte, da ste nastavili uro.

**Uporabite časovnik za odštevanje časa, da nastavite alarm.**

1. Pritisnite tipko kuhinjskega časovnika. Na prikazovalniku se izpiše "00:00".
2. Pritisnite številske tipke (0–9), da vnesete čas časovnika. Najdaljši čas, ki ga lahko nastavite, je 99 minut in 99 sekund.
3. Pritisnite tipko START za potrditev nastavitve.
4. Ko se doseže nastavljeni čas, mikrovalovna pečica zapiska in se vrne v prvotno stanje.

### **OPOMBA:**

- Med delovanjem kuhinjskega časovnika ni mogoče uporabljati drugih funkcij.
- Ko mikrovalovne pečice ne uporabljate, lahko s pomočjo te funkcije uporabljate mikrovalovno pečico namesto časovnika.
- Preverite, ali je ura nastavljena.

## KUHANJE

1. Pritisnite tipko za čas kuhanja. Na prikazovalniku se izpiše "00:00".
2. S številskimi tipkami (0–9) vnesite čas kuhanja. Če želite vnesti čas kuhanja 5 minut, pritisnite "5", "0" in "0".
3. Pritisnite tipko za vklop in na prikazovalniku se prikaže "PL10".
4. S številskimi tipkami (0–9) vnesite raven moči mikrovalovne pečice. (Nastavitve stopnje moči so prikazane v tabeli v nadaljevanju.) Stopnjo moči na primer vnesite s pritiskom na "6".

5. Pritisnite tipko START za potrditev in začetek kuhanja.
6. Med uporabo mikrovalovne pečice pritisnite tipko za raven moči, nato pa številске tipke (0–9), da spremenite raven moči mikrovalovne pečice. Mikrovalovna pečica bo preostali čas delovala z izbrano močjo.
7. Pritisnite tipko STOP/Prekliči, da začasno ustavite kuhanje. Ponovno pritisnite tipko STOP/Prekliči, da prekličete nastavitvev.

#### OPOMBA:

Ko izberete PL0 (0 %), mikrovalovna moč ne bo prisotna. Nastavitvev je namenjena samo odstranjevanju vonjav.

Vnos	10	9	8	7	6	5	4	3	2	1	0
Zaslón	PL10	PL9	PL8	PL7	PL6	PL5	PL4	PL3	PL2	PL1	PL0
Moč	100 %	90 %	80 %	70 %	60 %	50 %	40 %	30 %	20 %	10 %	0 %

## SMARTCOOK – HITRO KUHANJE

## VEČSTOPENJSKO KUHANJE

1. Pritisnite številске tipke (1–6), da začnete ekspresno kuhanje s 100-odstotno mikrovalovno močjo. Najdaljši čas, ki ga lahko nastavite, je 6 minut.
2. Pritisnite tipko STOP/Prekliči, da začasno ustavite kuhanje. Ponovno pritisnite tipko STOP/Prekliči, da prekličete nastavitvev.

#### Mikrovalovna pečica omogoča kuhanje v dveh korakih.

1. Pritisnite tipko za čas kuhanja. Na prikazovalniku se izpiše "00:00".
2. S številskimi tipkami (0–9) vnesite čas kuhanja. Če želite vnesti čas kuhanja, na primer pritisnite "7", "0" in "0".
3. Pritisnite tipko za vklop in na prikazovalniku se prikaže "PL10".
4. S številskimi tipkami (0–9) vnesite raven moči mikrovalovne pečice. Stopnjo moči mikrovalovne pečice na primer vnesite s pritiskom na "8".
5. Pritisnite tipko za čas kuhanja. Na prikazovalniku se izpiše "00:00".
6. S številskimi tipkami (0–9) vnesite čas kuhanja. Če želite vnesti čas kuhanja, na primer pritisnite "5", "0" in "0".
7. Enkrat pritisnite tipko za vklop in na prikazovalniku se prikaže "PL10".
8. S številskimi tipkami (0–9) vnesite raven moči mikrovalovne pečice. Stopnjo moči mikrovalovne pečice na primer vnesite s pritiskom na "1".
9. Pritisnite tipko START za potrditev in začetek kuhanja.

#### OPOMBA:

Funkcijo odmrzovanja lahko uporabite le v prvem koraku. Samodejni meni ne more biti eden od korakov v večstopenjskem programu kuhanja.

**Za hrano v samodejnem meniju je treba nastaviti samo vrsto hrane in težo/količino. Pečica vam bo pomagala pri nastavitvi moči in časa.**

Na primer: če želite skuhati dva kosa krompirja, sledite spodnjim korakom:

1. Večkrat pritisnite tipko Krompir, da izberete možnost teže hrane. Za več informacij glejte tabelo menija za samodejno kuhanje.
2. Pritisnite tipko START za potrditev in začetek kuhanja.

Meni	Prikazovalnik	Teža	Ura
Pokovka	50	50 g	0:55
	100	100 g	2:00
Krompir	1	230 g	4:00
	2	460 g	8:00
	3	690 g	13:00
Pica	100	100 g	0:40
	200	200 g	1:10
	400	400 g	2:30
Zelenjava (zamrznjena)	150	150 g	4:00
	350	350 g	8:00
	500	500 g	11:00
Pijača	1	120 ml	1:00
	2	240 ml	2:00
	3	360 ml	3:00
Moj krožnik (meso, priloga)	250	250 g	3:30
	350	350 g	4:30
	500	500 g	6:30

---

TEŽA  
(SAMODEJNO)  
ODMRZOVANJE

---

ČAS (HITROST)  
ODMRZOVANJA

**OPOMBA:**

- Nekatera živila boste morali med kuhanjem morda obrniti, da bodo dobro kuhana in enakomerno zapečena.
- Gostota in debelina hrane lahko vplivata na čas kuhanja hrane.
- Vsi časi kuhanja so le približki, zato se prilagodite želenim okusom in receptom.
- V mikrovalovni pečici uporabljajte samo posode in folijo, ki so primerne za mikrovalovno pečico. Pred kuhanjem prebodite folijo z vilicami.

**V pečici lahko odmrzujete meso, perutnino in morske sadeže. Čas odmrzovanja in moč delovanja se samodejno prilagodita glede na prednastavljeno težo. Hrana, ki jo želite odmrzniti, lahko tehta od 100 g do 2000 g.**

1. Pritisnite tipko za odmrzovanje glede na težo in na prikazovalniku se prikaže "dEF1".
2. S številskimi tipkami (0–9) vnesite težo. Če želite vnesti težo, pritisnite "6", "0" in "0" za 600 g.
3. Pritisnite tipko START za potrditev in začetek kuhanja.

**OPOMBA:**

Večji kosi hrane so lahko v sredini še vedno zamrznjeni. Da bi zagotovili enakomerno odtajanje, jih občasno obrnite in med odmrzovanjem razlomite na manjše koščke.

Med odmrzovanjem odcedite tekočine, saj se sokovi iz hrane lahko segrejejo in skuhamo hrano.

**Pečica omogoča tudi hitro odmrzovanje.**

1. Pritisnite tipko za odmrzovanje glede na čas in na prikazovalniku se prikaže "dEF2".
2. S številskimi tipkami (0–9) vnesite čas odmrzovanja. Če želite vnesti čas odmrzovanja, pritisnite "5", "3" in "0" za 5 minut in 30 sekund.
3. Privzeta raven moči mikrovalovne pečice je 3 (30 %), če želite spremeniti raven moči, enkrat pritisnite tipko za vklop in na zaslonu se prikaže "PL3".
4. S številskimi tipkami (0–9) spremenite raven moči mikrovalovne pečice. Stopnjo moči mikrovalovne pečice na primer vnesite s pritiskom na tipko "2" za 20 % moči.
5. Pritisnite tipko START za potrditev in začetek kuhanja.

**OPOMBA:**

Večji kosi hrane so lahko v sredini še vedno zamrznjeni. Da bi zagotovili enakomerno odtajanje, jih občasno obrnite in med odmrzovanjem razlomite na manjše koščke. Med odmrzovanjem odcedite tekočine, saj se sokovi iz hrane lahko segrejejo in skuhaajo hrano.

**V pomnilniku lahko nastavite postopek kuhanja. Nastavite lahko največ 3 pomnilnike; za to sledite spodnjim korakom.**

Primer: če želite hrano kuhati z 80-odstotno močjo mikrovalovne pečice za 3 minute in 20 sekund kot drugi pomnilnik.

1. Enkrat pritisnite "0" (tipka za pomnilnik) in na prikazovalniku se prikaže "1". Ponovno pritisnite tipko "0" za vstop v program naslednjega pomnilnika. Na prikazovalniku se izpiše "2".
2. Pritisnite tipko za čas kuhanja in nato vnesite čas kuhanja tako, da pritisnete "3", "2" in "0". Na prikazovalniku se izpiše "3:20".
3. Pritisnite tipko za vklop in nato s pritiskom na "8" izberite 80-odstotno moč mikrovalovne pečice. Na prikazovalniku se izpiše "PL8".
4. Pritisnite tipko ZAGON, da shranite nastavev.

**Dostop do pomnilnika shranjenega kuhanja**

5. Večkrat pritisnite "0" (tipka za pomnilnik), da izberete zeleni shranjeni pomnilniški program. Na prikazovalniku se prikaže "1", "2" ali "3".

**OPOMBA:**

Za prepis shranjenega pomnilniškega programa ponovite zgornje korake 1–3 v istem pomnilniškem programu. Če je električno napajanje prekinjeno, se pomnilnik za kuhanje izbriše.

**Nasveti za uporabo pečice**

To funkcijo uporabite za hitro segrevanje (100-odstotna moč mikrovalovne pečice) ali kuhanje hrane. V stanju pripravljenosti pritisnite tipko ZAGON in pečica bo delovala 30 sekund. Z vsakim zaporednim pritiskom na tipko ZAGON se čas delovanja podaljša za 30 sekund.

**OPOMBA:**

Če znova pritisnete tipko ZAGON, se čas kuhanja podaljša za 30 sekund v vseh programih, razen v samodejnem načinu, večstopenjskem kuhanju in načinu samodejnega odmrzovanja.

**Ta funkcija se uporablja za preprečevanje nenadzorovane ali nenamerne uporabe pečice s strani otrok. Ko je upravljalna plošča zaklenjena, se prikaže ustrezna ikona in vse funkcije so onemogočene.**

Pečico zaklenete tako, da pritisnete tipko ZAUSTAVITEV in jo držite. Ko zaslišite pisk, je pečica zaklenjena in na prikazovalniku se izpiše simbol tipke. Če je pečica zaklenjena, nobena od tipk ne deluje. Če želite odkleniti upravljalno ploščo, pritisnite tipko ZAUSTAVITEV in jo pridržite. Ko zaslišite pisk, je pečica odklenjena.

**S to funkcijo izklopite zvok tipkovnice (piski).** Pritisnite tipko "8" in jo pridržite, da zaslišite dva kratka piska. Zdaj so zvočni signali tipkovnice utišani (zvočni signali, ki označujejo konec kuhanja, ostanejo vklopljeni). Če želite ponovno vklopiti pisk tipkovnice, pritisnite tipko "8" in jo pridržite, da zaslišite dva kratka piska.

1. Pred čiščenjem izklopite pečico in izvlecite vtič iz stenske vtičnice.
2. Notranjost pečice naj bo čista. Ko se hrana prilepi na stene pečice, jo obrišite z vlažno krpo. Odsvetujemo uporabo agresivnih detergentov ali abrazivnih sredstev.
3. Zunanjo površino pečice je treba očistiti z vlažno krpo. Da preprečite poškodbe delov v pečici, voda ne sme pronicati v prezračevalne odprtine.
4. Ne dovolite, da se upravljalna enota zmoči. Čistite jo z mehko, vlažno krpo. Na upravljalni enoti ne uporabljajte detergentov, abrazivnih sredstev ali čistil v pršilu.
5. Če se para nabira znotraj ali okoli vrat pečice, jo obrišite z mehko krpo. To se lahko zgodi, če mikrovalovna pečica deluje v pogojih visoke vlažnosti, in nikakor ne pomeni, da je aparat okvarjen.
6. Občasno morate odstraniti stekleni pladenj in ga očistiti. Pladenj operite v topli vodi z detergentom ali v pomivalnem stroju.
7. Redno čistite vrtljivi obroč in dno pečice, da se izognete prekomernemu hrupu. Preprosto obrišite spodnjo površino pečice z blagim detergentom, vodo ali čistilom za okna in osušite. Vrtljivi obroč lahko operete z blago mešanico vode in detergenta ali v pomivalnem stroju. Med kuhanjem se v pečici nabirajo hlapi, vendar nikakor ne vplivajo na spodnjo površino ali kolesca vrtljivega obroča. Ko ste odstranili vrtljivi obroč, da bi ga očistili, ga obvezno postavite nazaj v pravilen položaj.
8. Vonjave iz pečice odstranite tako, da v globoko posodo, ki je varna za uporabo v mikrovalovni pečici, dodate skodelico vode in sok ter lupino ene limone. Kuhajte z mikrovalovi 5 minut, nato pečico temeljito obrišite in posušite z mehko krpo.

## OKOLJE

Naprave ob koncu življenjske dobe ne zavržite z običajnimi gospodinjskimi odpadki, temveč jo oddajte na uradno zbirno mesto za recikliranje. S tem pripomorete k ohranjanju okolja.

# NAMESTITEV MIKROVALOVNE PEČICE

## MONTAŽA

1. Prepričajte se, da so vsi embalažni materiali odstranjeni z notranje strani vrat.
2. Preglejte pečico po razpakiranju za morebitne vidne poškodbe, kot so:
  - Neparavnana vrata
  - Poškodovana vrata
  - Vdolbine ali luknje v oknu in na zaslonu
  - Vdolbine v notranjostiČe je kaj od naštetega vidno, pečice NE UPORABLJAJTE.
3. Ta mikrovalovna pečica tehta 13 kg in jo je treba postaviti na vodoravno površino, ki je dovolj močna, da podpira to težo.
4. Pečico je treba postaviti stran od virov visoke temperature in pare.
5. NE POSTAVLJAJTE NIČESAR na vrh pečice.
6. Pečica mora biti postavljena vsaj 20 cm stran od obeh stranskih sten in 30 cm stran od zadnje stene, da zagotovite pravilno prezračevanje.
7. NE ODSTRANJUJTE pogonske gredi vrtljivega dela.
8. Kot pri vsaki napravi je potreben strog nadzor, če jo uporabljajo otroci.
9. Prepričajte se, da je vtičnica za izmenični tok lahko dostopna, tako da lahko vtič v nujnih primerih hitro odstranite. V nasprotnem primeru mora biti mogoče napravo odklopiti s stikalom iz tokokroga. V tem primeru se upoštevajo obstoječe določbe standardov električne varnosti.  
Izdelek mora biti pravilno nameščen na ozemljeno vtičnico z enofaznim izmeničnim tokom (230 V/50 Hz).  
**OPOZORILO! TA NAPRAVA MORA BITI OZEMLJENA!**
10. Ta pečica zahteva 1,3 KVA. Pri njeni namestitvi priporočamo posvetovanje s servisnim inženirjem.

**POZOR: Ta pečica je notranje zaščitena z varovalko 250 V, 8 Amp.**

## SPECIFIKACIJE

Poraba energije.....	230 V ~50 Hz, 1250 W
Izhodna moč .....	800 W
Delovna frekvenca.....	2450 MHz
Zunanje dimenzije.....	485 x 293 x 410 mm
Prostornina pečice .....	23 litrov
Teža brez embalaže.....	Pribl. 13 kg
Raven hrupa.....	Lc < 58 dB (A)



**Ta naprava je označena v skladu z Evropsko direktivo 2012/19/EU o odpadni električni in elektronski opremi (OEEO).**

**Ta smernica je okvir vseevropske veljavnosti vračila in recikliranja odpadne električne in elektronske opreme.**

## DIMENZIJE ZA MONTAŽO

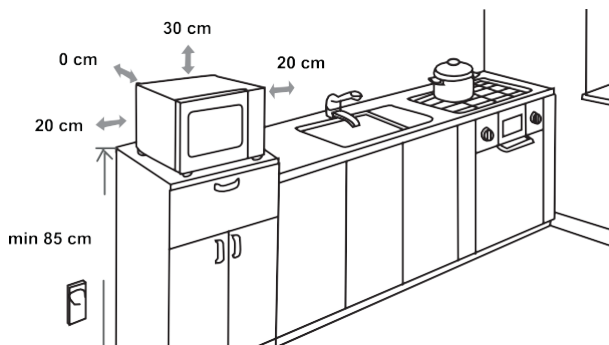

## RADIJSKE MOTNJE

Mikrovalovna pečica lahko moti vaš radio, televizor ali podobno opremo. Če pride do motenj, jih je mogoče odpraviti ali zmanjšati z naslednjimi postopki.

- Očistite vrata in tesnilno površino pečice.
- Radio, TV itd. postavite čim dlje od mikrovalovne pečice.
- Uporabite pravilno nameščeno anteno za vaš radio, TV itd., da dobite močan sprejem signala.

**PRIDRŽUJEMO SI PRAVICO DO KAKRŠNIH KOLI SPREMEMB, KI NE VPLIVAJO NA DELOVANJE NAPRAVE.**

## PREDEN POKLIČETE SERVIS

1. Če pečica sploh ne deluje, se informacije na zaslonu ne prikažejo ali zaslon ugasne:
  - a) Preverite, ali je pečica varno priključena. Če ni, izvlecite vtič iz vtičnice, počakajte 10 sekund in ga ponovno varno priključite.
  - b) Preverite, ali je morda pregorela varovalka ali se je sprožil glavni odklopnik. Če se zdi, da delujeta pravilno, vtičnico preizkusite z drugo napravo.
    2. Če ni mikrovalovne moči:
      - a) Preverite, ali je časovnik nastavljen.
      - b) Preverite, ali so vrata varno zaprta in ali lahko aktivirate varnostno ključavnico. V nasprotnem primeru pečica ne bo ustvarjala mikrovalovne moči.

**Če nič od zgoraj navedenega ne popravi situacije, se obrnite na najbližjega pooblaščenega serviserja.**

**Naprava za gospodinjsko uporabo za ogrevanje hrane in pijač z uporabo elektromagnetne energije, samo za notranjo uporabo.**

## GARANCIJA IN SERVIS

Če potrebujete informacije ali imate težavo, se obrnite na servisni center Hisense v svoji državi (ustrezno telefonsko številko najdete v globalnem garancijskem listu). Če v vaši državi ni servisnega centra, se obrnite na lokalnega prodajalca izdelkov Hisense ali na servisni oddelek za gospodinjske aparate Hisense.

**Samo za osebno uporabo!**

**VAM ŽELI VELIKO ZADOVOLJSTVA PRI UPORABI NAPRAVE**

**Hisense**  
life reimagined

